

# LOGISTIK

BESCHAFFUNG  
LAGERUNG  
KOMMISSIONIERUNG  
AUFFÜLLEN VON REGALEN

# AR



**caddie**<sup>®</sup>

Quality since 1928

by





## BESCHAFFUNG

ROLL STANDARD SERIE	06
ROLL SICHERHEIT SERIE	07
ZUBEHÖR ROLL	08 - 09
INDIVIDUELLE GESTALTUNG	10 - 11
ZUBEHÖR & WAHL DER ROLLEN	12 - 13
TRANSTOCK SERIE	14 - 17
ZUBEHÖR TRANSTOCK	18 - 19

## LAGERUNG

PALETTENKISTE	22
BEHÄLTER CADDIBOX	23

## KOMMISSIONIERUNG

MODULO SERIE	26 - 27
CADDIE DRIVE	28
KORBWAGEN / SACKKARREN	29
ROLLWAGEN / FASTCART / MASTER INOX	30
ROULSTAR SERIE	31
ROULSTAR PLATTENTRÄGER & ZUBEHÖR	32
ROLLEN / KORBSTAPELWAGEN	33

## AUFFÜLLEN VON REGALEN

ROLL STD	36
WAGEN ZUM AUFFÜLLEN VON REGALEN CADDIE UND WAGEN ERGOLOAD	37
ROLLWAGEN LEERE KARTONS, STANDARDSCHREIBPULT UND PLATTFORM	38
MASTER INOX UND BACTAINER	39
<b>SERVICE</b>	
REINIGUNG	40
CADDIE.SERVICE	41





*Caddie,  
die Logistik wird zum Wachstumsmotor*

**caddie**<sup>®</sup>

Quality since 1928

# Caddie, ein zentrales element der Logistikstrategie!

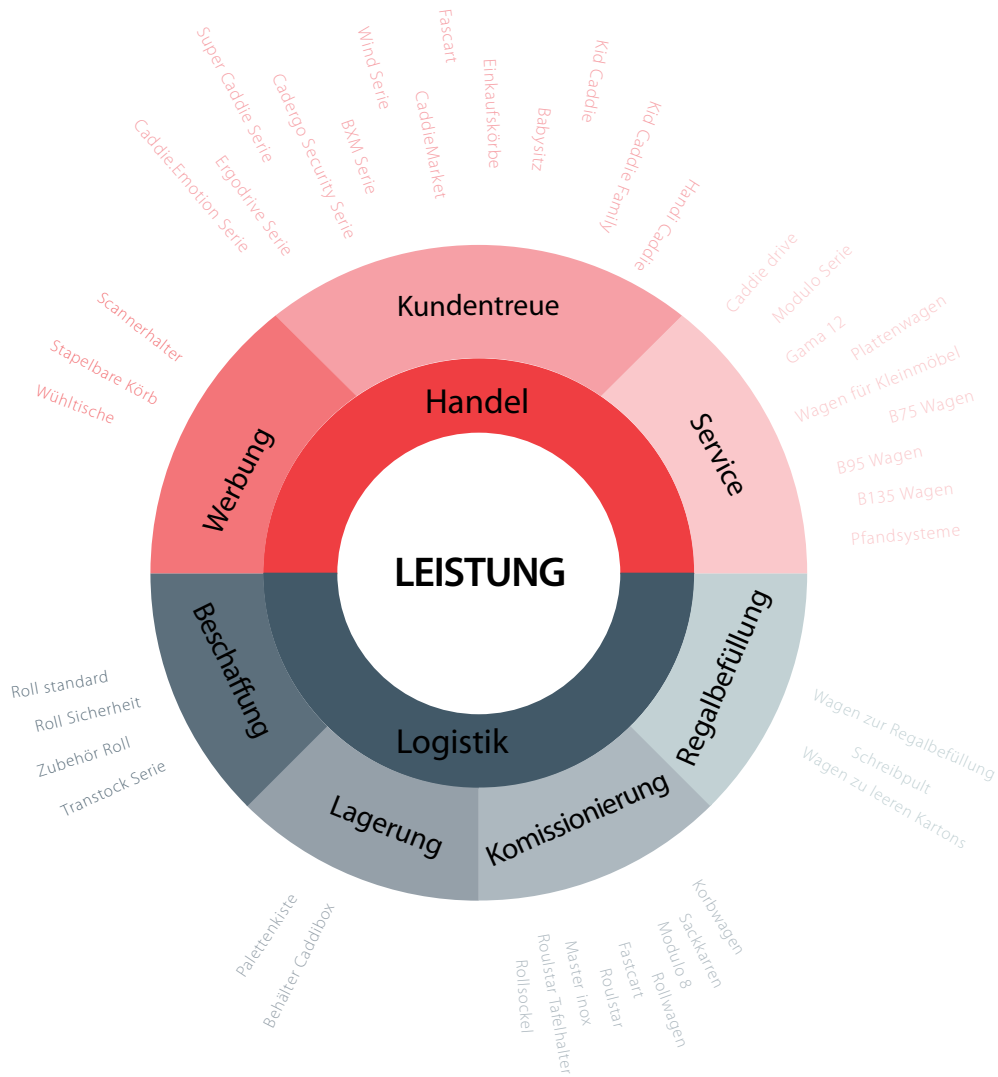

**Caddie®** bietet Ausstattungslösungen für den Selbstbedienungssektor und die damit verbundene Werbung, für Supermärkte oder Nahversorger, und möchte dabei das Käuferlebnis weiter entwickeln!



## Teilen Sie den Mythos Caddie

**Caddie**® lädt Sie zu einer besonderen Beziehung mit einer großen französischen Marke des Vertrauens ein! In den vergangenen 50 Jahren hat sich der Großhandel stetig verändert: Vom Super- zum Hypermarkt, mit der Reaktion des Hard Discount, und der neuesten Entdeckung des Drive.

Parallel dazu hat **Caddie**® stets bewiesen, dass eine Anpassung an diese Neuerungen durch eine persönlichere Gestaltung des Angebots, basierend auf der Beobachtung der Kaufgewohnheiten und der Konsumerfahrungen durchaus möglich ist. Die Werte von **Caddie**® beruhen auf der Entwicklung zweckmäßiger und praktischer Produkte, unter Berücksichtigung des menschlichen Aspekts, der tief in der Markenphilosophie verankert ist.

Die mythische Marke des Großhandels **Caddie**® hat stets innovative, zuverlässige und sichere Produkte entwickelt, und dabei stets Wert auf Qualität gelegt, die auf dem reichen Erfahrungsschatz und dem Know-how des Unternehmens aufbaut. Diese besondere Vorgehensweise trägt zum Fortbestand der Legende bei, und dazu, **Caddie**® als führenden internationalen Partner des Großhandels zu positionieren.



Werbeplakat Ateliers Réunis - 1960



Werbeplakat Les Ateliers Réunis - 2015

### Der Benutzer im Mittelpunkt der Überlegungen von Caddie®

und die Entwicklung von Produkten im Dienste der Kundenzufriedenheit gehören zur Philosophie von **Caddie**®. Bei dieser Vorgehensweise werden die Bedürfnisse, die stets neuen Erwartungen und die typischen Merkmale der Konsumenten in jeder Etappe der Entwicklung eines neuen **Caddie**® Produktes berücksichtigt.

Durch neue Lösungen für den Selbstbedienungssektor sorgen wir für mehr Wertschöpfung beim Einkauf, da sie entwickelt wurden, um das Kaufverhalten der Konsumenten zu begleiten, und positive Werte, wie Qualität und Respekt gegenüber den Mitmenschen im Sinne der Handelsmarken zu vermitteln.



Quality since 1928

50 Jahre Know-how im Dienste der Qualität!



### CADDIE®, DIE MARKE IHRES VERTRAUENS UND HÖCHSTER QUALITÄT

Die 100% Garantie von CADDIE ist die Grundlage für unsere Einkaufswagen, mit einer absoluten Beherrschung der Wertschöpfungskette:

## GESTALTUNGSNORMEN

Die Anwendung von Gestaltungsnormen gewährleistet die Qualität der Einkaufswagen von **Caddie®** in Bezug auf Widerstand, Ergonomie und Anwendungssicherheit.

Für seinen neuen Hybrid-Wagen wendet **Caddie®** völlig neue Technologien an, die vollkommen neue Leistungskriterien beanspruchen, die über die herkömmlichen branchenüblichen Normen hinausgehen. **Caddie®** strebt selbst für die neuen Metall/Kunststoff Funktionen die nachhaltige Kundenzufriedenheit an.

## PRODUKTIONSPROZESS

Die Drahttechnik, ein Know-how, die zum guten Ruf von **Caddie®** beigetragen hat, basiert auf automatisierten Produktionsmaschinen, die eigens von unseren Teams entwickelt wurden, und die sich in der Automobilindustrie bewährt haben.

Unser Qualitätsmanagement System, das der internationalen Norm ISO 9001 entspricht, sowie die Wiederholbarkeit der Produktionsprozesse, gewährleisten ein konstantes Qualitätsniveau von **Caddie®**, für alle unsere Kunden.

## QUALITÄTSKONTROLLE

Die Konformität des Herstellungsprozesses wird während der Produktion am Prüfstand getestet, und vor der Auslieferung erfolgen Einzelprüfungen: Tests hinsichtlich der Kriterien der mechanischen Festigkeit, Ergonomie, Handlichkeit und Sicherheit, zur Befriedigung aller Kundenbedürfnisse und zur Erfüllung der eigenen Qualitätsansprüche von **Caddie®**.

Durch diese lückenlose Rückverfolgbarkeit über den gesamten Lebenszyklus hinweg, haben Sie die absolute Kontrolle über Ihren Park, mit der entsprechenden Instandhaltung.



AUSWAHL DER MATERIALIEN



PRODUKTION DES EINKAUFSKORBES



KONFIGURATION GEMÄSS KUNDENWUNSCH



QUALITÄTSKONTROLLE



100%  
FRANCE

**caddie**<sup>®</sup>

Quality since 1928

*Caddie, Intelligente Produkte!*



Transport, Annahme und Ablage: das sind die wesentlichen Schritte im Logistikmanagement eines Marktes. Sperrige, schwere oder empfindliche Güter erschweren den Warenumschlag. Mit **Caddie**® sind diese Aufgaben für Ihre Mitarbeiter einfacher zu bewältigen und erfolgen darüber hinaus in absoluter Sicherheit.

Ein umfassendes Produktprogramm an Rollwagen wurde entwickelt, um die Bewegungen und den Warenfluss zu optimieren und Ihre Regalbestückung zu perfektionieren. Ihr Partner **Caddie**® stellt Lösungen zur Verfügung, die im Bereich der Logistik als Bezugsgröße gelten.

Die «Rollwagen» oder «Transtock» von **Caddie**®, sind für eine lange Lebensdauer ausgelegt und besonders bequem, die Verarbeitungsqualität ist beispielhaft, und sie erfüllen alle Ihre Erwartungen unabhängig davon, wie Sie Ihre Logistik organisieren.





Für den Transport sperriger Produkte auf einer Palette oder für lose Waren beim «Crossdocking» bis in Ihre Lagerhalle gibt es stets eine Lösung, die genau Ihren Bedürfnissen entspricht.

Die **Caddie**<sup>®</sup> Lösungen bilden einen positiven Kreislauf:

- Optimierte Beladung der Waren
- Vermeidung unnötiger LKW-Fahrten, da die Fahrzeuge mehr an Ladung aufnehmen können
- Platzgewinn im Warenlager der Geschäfte.

## ROLL STANDARD

Die Logistik ist eine Managementfunktion, die darin besteht, die Verwaltung von physischen und Informationsflüssen innerhalb des Unternehmens zu verbessern, um sich der Umgebung besser anzupassen. Eine Kostensenkung hat somit eine logische Erhöhung der Gewinnspanne zur Folge. Wir haben die Roll Serie kreiert, um diese Bedürfnisse zu erfüllen. Wer Caddie wählt, wählt die Innovation.

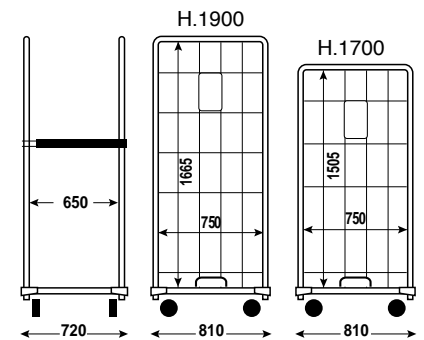

Besonders praktisch: die Tafeln lassen sich in einem einzigen **Caddie®** Roll verstauen, und die Sockel sind stapelbar. Beim Verstauen und bei Leerfahrten nehmen 12 Rollwagen **Caddie®** Standard den Platz von 2 Rollwagen ein.

Sie sind für eine Belastung von 500 kg getestet.



Tafeln und Sockel, Rohr  $\varnothing$  25 mm. Maschen des Sockels: 35 x 155 mm. Maschen der Tafeln: 155 x 290 mm. Zinkbeschichtung.

Für eine Belastung von 500 kg getestet.

### KONFIGURIERBARE REFERENZ

4 495 12 97

### KONFIGURIERTE REFERENZ

ROLL STANDARD Typ Höhe	ROLLEN $\varnothing$ 100 MM. 2 FEST UND 2 DREHEND 2 TAFELN OHNE BLECH UND OHNE RIEMEN		
	Gesamthöhe(mm)	Gewicht (kg)	Referenz
H. 1 700 :	1675	28	4 495 12 03
H. 1 900 :	1875	30	4 495 17 03

### VERWENDUNG VON GABELSTAPLERN

Rollen	$\varnothing$ 100 mm	$\varnothing$ 125 mm
Bodenfreiheit	140 mm	170 mm
Durchgang zwischen den rollen	545 mm	520 mm

## ROLL SICHERHEIT

Auf allen vier Seiten geschlossen + Deckel. Die Platten sind zur Identifizierung vorgesehen. Keine Beschädigungsgefahr. Die Enden der Stangen sind in das Profilrohr eingelassen. Formstabiler Sockel. Stabilität auf Palettenhubwagen. 4 verstärkte Ecken. Vollständig demontierbar. Schneller und stabiler Aufbau. Auswahl an Rollen.

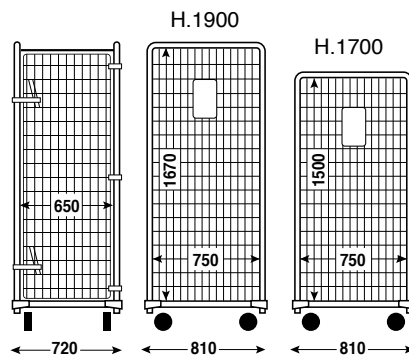

### Einlegeboden

Um den Stauraum des Rollwagens aufzuteilen und somit das Zerdrücken der Produkte zu verhindern.

**4.495.03.03**

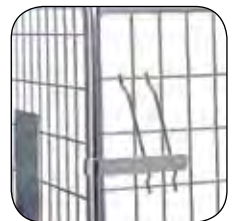

### Sicherheitsperre

Mögliche Anbringung von Plomben oder Vorhängeschlössern (nicht geliefert).



**Tafeln und Sockel, Rohr  $\varnothing$  25 mm.**  
Maschen des Sockels: 35 x 150 mm.  
Maschen der Tafeln: 50 x 100 mm.  
Zinkbeschichtung.  
Für eine Belastung von 500 kg getestet.

### KONFIGURIERBARE REFERENZ

**4 495 72 97**

### KONFIGURIERTE REFERENZ

ROLLEN  $\varnothing$  100 MM. 2 FEST UND 2 DREHEND  
2 TAFELN OHNE BLECH UND OHNE RIEMEN. 2 SCHLIESSPLATTEN. DECKEL

ROLL SICHERHEIT Typ Höhe	Gesamthöhe (mm)	Gewicht (kg)	Referenz
<b>H. 1700</b>	1710	47	<b>4 495 72 03</b>
<b>H. 1900</b>	1880	50	<b>4 495 92 03</b>

### ZUBEHÖR FÜR ROLL STD UND SICHERHEIT

## Einfache Schliessplatten oder 2 Klappen

Entscheiden Sie sich zum Verschließen einer oder zweier Seiten Ihres Rollwagens für die Schließplatten von **Caddie®**. Schnelle und sichere Montage und Demontage mittels Schubriegel.

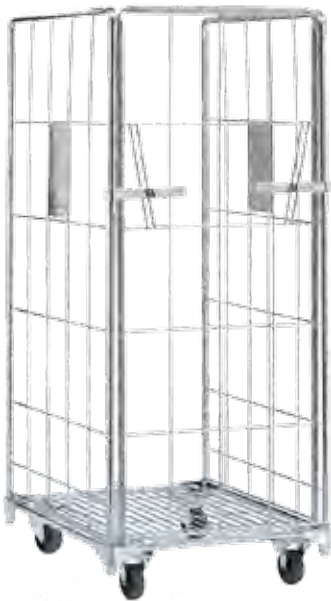

> **Einfache Platte**  
**4.407.75.03**

Für Roll H.1700 (gesamt)

**4.407.76.03**

Für Roll H.1900 (gesamt)

> **2 Klappen Platten**  
**4.407.78.03**

Für Roll H.1700 und H.1900 Höhe 1500 mm.  
Breite 640 mm.

Progressives Öffnen für ein Be- und Entladen  
ohne die Gefahr, dass Kartons herausfallen  
könnten.

## Einklappbare Tür



> **4.407.42.03**

Roll H.1700

**4.407.43.03**

Roll H.1900

### Stärken

Zeitgewinn beim Be- und Entladen des Rollwagens mit der einklappbaren Tür von **Caddie®**. Öffnen und Schließen gehen einfacher von der Hand.

## Einlegeböden

### Stärken



> **Standard-Gittereinlegeboden**  
**4.495.03.03**

Zulässige Belastung: 70 kg.  
Breite 650 mm. Länge 730 mm.  
Abstand zwischen Stäben: 16 mm.



> **Verstärkter Gittereinlegeboden**  
**4.495.28.03**

Auf der Kante stehender aufgeschweißter  
Flachstahl. Zulässige Belastung: 100 kg.  
Breite 650 mm. Länge 730 mm.  
Abstand zwischen Stäben: 37 mm.



> **Blecheinlegeboden**  
**4.495.04.03**

Auf Gitterrahmen geschweißte  
Blechplatte.  
Für kleine oder empfindliche  
Produkte.  
Zulässige Belastung: 80 kg.  
Breite 650 mm.  
Länge 730 mm.



> **Blehboden für Sockel**  
**4.407.85.03**

Für empfindliche oder kleine Produkte.  
Ergänzende Blecheinlegeböden.  
Vormontiert.

## ZUBEHÖR FÜR ROLL STD UND SICHERHEIT

### Identifizierung durch ein Typenschild

Durch diese Möglichkeit der individuellen Gestaltung können Sie Ihr Logo oder Ihre Marke anbringen, um die Geräte Ihres Geschäfts leichter erkennbar zu machen.

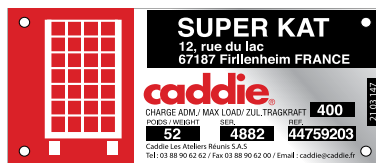

> **Lasergravur**  
Auf dem Caddie® Typenschild.

> **4.401.43.97**  
Durchführung der Lasergravur.

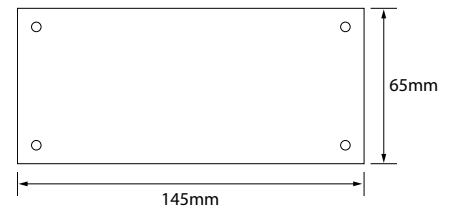

> **Personalisierte Platte**  
**4.401.55.53**

Individuell gestaltbare Platte..

> **4.401.43.97**  
Durchführung der Lasergravur.

> **4.401.48.97**  
Zusammenstellung des personalisierten Textes.



> **Zusätzliche Blechplatte**  
**4.401.45.03**

Bereits im Werk auf Platten montiert auf gesonderte Anfrage. Ermöglicht die Befestigung der Kennzeichen zur Identifizierung.

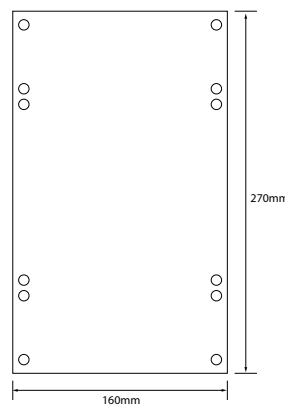

> **Dokumentenhalter**  
**4.401.53.03**

Zum Befestigen von Dokumenten, die dem Rollwagen beigelegt werden müssen (Lieferschein...). Genietetete Befestigung auf der Blechplatte. Schutz durch Elektrolytverzinkung. Nutzmaße: Breite 120 x Höhe 140mm.

### Identifizierung durch gestanzten Text

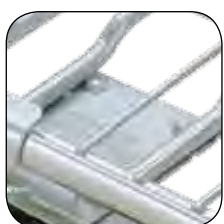

> **Gestanzter Text am Sockel**  
**Standard, Sicherheit:**

auf der Stahlplatte des Rollträgers.

> **4.401.09.97**

> **4.401.00.97 Stanzung (einzeln).**

#### Stärken

Zusammenstellung des personalisierten gestanzten Textes:  
2 Zeilen mit 14 Schriftzeichen H. 5 mm oder  
2 Zeilen mit 9 Schriftzeichen H. 8 mm.

## Identifizierung durch Farbgestaltung

**Stärken**  
**Verwalten und Schützen Sie Ihre Rollwagen:**

**Caddie®** bietet Ihnen eine Lösung zur Farberkennung an, um Ihren Rollwagen Park besser verwalten zu können. Gestalten Sie Ihre Wagen, um sie auch aus der Ferne einfach und schnell erkennen zu können.

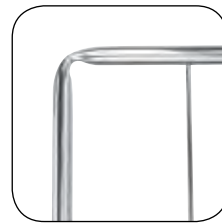

### ZUBEHÖR FÜR ROLL STD /SICHEREIT

## Ausstattung des Sockels

Wenn Ihre Mitarbeiter die Rollwagen bewegen, besteht die Gefahr von Stößen gegen andere Flächen oder Geräte.

**Caddie®** bietet Ihnen einen Schutz Ihrer Investitionen durch Stoßfänger, mithilfe derer die Lebensdauer Ihrer Arbeitsgeräte verlängert werden kann.



> **Stoßfänger**  
4.495.97.58

#### Stärken

Zum Schützen der Fahrbereiche. Satz mit vier vormontierten Teilen.

## Wagenzug



> **Schwenkbare Kupplung**  
4.465.07.03  
Geschwindigkeitsbeschränkung: 4 km/h.



#### Stärken

Zur Rationalisierung der Logistikkette setzt man vermehrt auf den Einsatz von Wagenzügen, um die Warenflüsse zu optimieren.

Durch diese Art des Warenumschlags können die Produkte im Konvoi transportiert werden, was folgende Vorteile mit sich bringt:

- > Zeitgewinn: durch einen wesentlich schnelleren Lastentransfer
- > Platzgewinn.
- > Verbesserte Ergonomie.

## LKW-Ladekapazität von 13,4 x 2,45 m

Roll-Typ	LKW 13,4 x 2,45 m	Container	
		40'	20'
Roll Standard (demontiert)	350	300	150
Roll Sichereit (demontiert)	260	250	125



#### Stärken

Verstauen, demontieren und stapeln, Ihre Rolls optimieren die LKW-Beladung.



### Wahl der Rollen



> **Polypropylen**  
Ø 100 mm.



> **Polyamid**  
Ø 100 mm.



> **Polyamide**  
Ø 125 mm.



> **Gummi**  
Ø 125 mm.



> **Sandwich**  
Ø 125 mm.

		4 DREHEND	4 DREHEND DAVON 2 MIT BREMSE	2 DREHEND 2 FEST	2 DREHEND MIT BREMSE 2 FEST
Ø100 MM	POLYAMID	•		•	
	POLYPROPYLEN	•	•		•
Ø125 MM	POLYAMIDE	•		•	
	GUMMI	•	•	•	•
	SANDWICH			•	•

#### Stärken

**POLYPROPYLEN** : Die Hartbereifung im Durchmesser 100 mm eignet sich für alle gängigen Industrieböden bei normaler Nutzung.

**POLYAMID** : Durchmesser 100mm oder 125mm mit Hartbereifung. Eine besonders abriebfeste Rolle. Für unebene Böden und eine häufige Nutzung unter hoher Belastung. Um das Blockieren der Radnabe aufgrund von Verschmutzung zu vermeiden, enthält die Polyamidrolle einen Fadenschutz zum Schützen des Achslagers.

**GUMMI** : Durchmesser 125mm mit Gummibereifung.

Für schwierige Böden mit zahlreichen Hindernissen. Um Auflagen in Bezug auf Geräuschminderung zu erfüllen, verringert die Gummilauffläche der Rollen die Geräuschentwicklung.

Mit Fadenschutz des Achslagers, um das Blockieren der Radnabe aufgrund von Verschmutzung zu vermeiden.

**SANDWICH-MODELL** : Die Sandwichrolle mit weicher Bereifung und Dämpfungsring im Durchmesser 125 mm erleichtert das Verschieben und Rollen. Diese Lösung von **Caddie®** bietet auch den Vorteil einer starken Geräuschminderung.

## TRANSTOCK H.1850

Eine Lösung für eine sichere und flüssige Logistik. Besonders wendig für engen Gängen und für internen Umschlag empfohlen.



> TRANSTOCK  
Konfiguriert

### Stärken

#### TRANSTOCK H.1850

**1200 X 800 X H.1850 mm / Konfigurierbar. ref. 4 437 80 97**

Kapazität: 1380 dm<sup>3</sup> Große Aufnahmekapazität.

Umschlag und Transport großer Mengen. Die Außenmaße richten sich nach dem Format der Europalette 120 x 80 cm.

1 Rollwagen = 1 Europalette, ermöglicht ein hohes Beladen und nutzt die verfügbaren Flächen optimal aus. Für den Transport per LKW und den internen Umschlag empfohlen.

**1250 X 640 X H.1850 mm / Konfigurierbar. ref. 4 437 85 97**

Kapazität: 1148 dm<sup>3</sup>

Besonders wendig für enge Gänge. Für den internen Umschlag empfohlen.

Geschicktes Einräumen und Lagern. Vier nebeneinander stehende Rollwagen = 256 cm.

Er passt zwischen die Pfosten der Lagerregale mit einem Abstand von 270 cm.

Eine Lösung für eine sicherere und flüssigere Logistik.

- **Einzelblockkonzeption:** sämtliche **Caddie Transtock** Rollwagen bestehen aus 2 Seitenwänden, die mit verstärkten Ecken am Sockel verschraubt sind.
- **Keine überstehenden Teile:** Kein Hängenbleiben beim Beladen von LKW und beim Verstauen
- **Profilrohr:** die geschweißten Stangenenden sind im Profilrohr eingelassen. Verhindert Verletzungen und Beschädigungen von Waren.
- **4 Rollen** im Durchmesser 125mm, Typ «Sandwich», 2 fest und 2 drehend, für ein geräuscharmes und müheloses Fahren des Rollwagens.  
Weitere Rollenarten möglich.

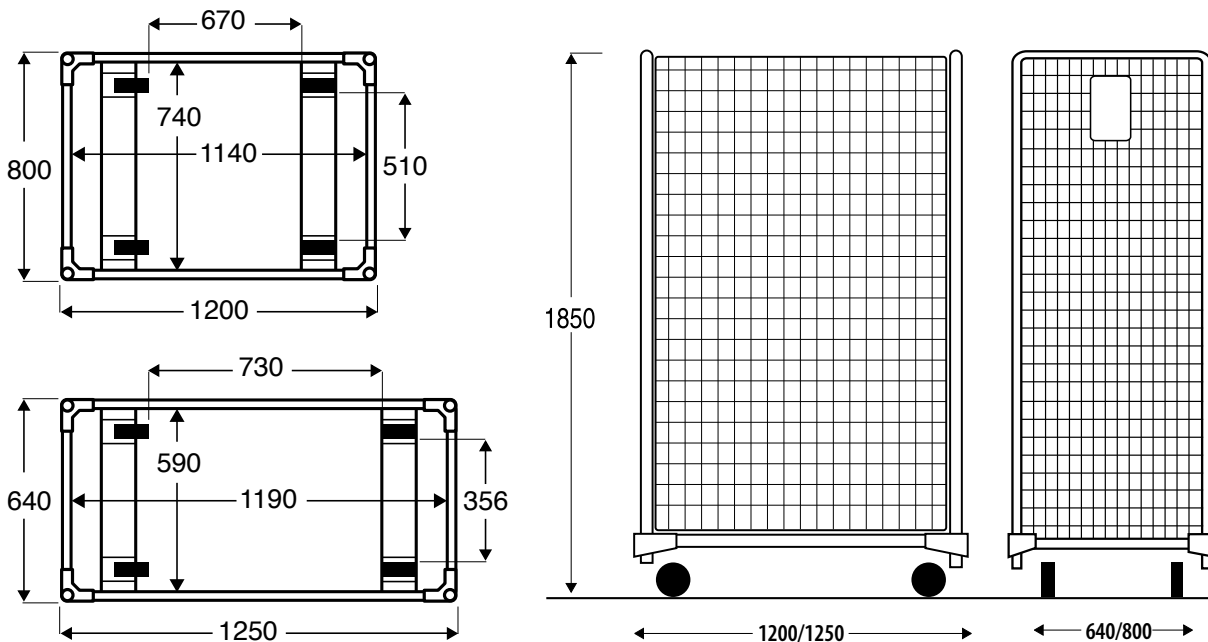

**PROFILROHR**



**AUF DIE PLATTEN  
GESCHRAUBTER  
DECKEL**



**EINZELBLOCK  
KONSTRUKTION**

## **Stärken**

- Nutzhöhe: 1.635 mm.
- Ausgestattet mit Rollen  $\varnothing$  125 mm.
- Gesamthöhe: 1,850 mm.
- Ausgestattet mit Rollen  $\varnothing$  160 mm. (auf Anfrage)
- Gesamthöhe: 1,890 mm.

### TRANSTOCK H.1850



1 > TRANSTOCK  
Konfiguriert (z.B. mit 2  
Seiten)



2 > TRANSTOCK  
Konfiguriert (z.B. mit 3  
Seiten)

### Eigenschaften

- Beschichtung: Elektrolytverzinkung.
- Markierungsblech auf jeder Seitenplatte.

### Maschengröße

- Maschen des Sockels: 115 x 50mm.
- Maschen der Platten und Türen: 70x 70mm
- Maschen des Deckels: 65 x 70mm.
- Maschen des Gittereinlegebodens: 35 x 165 mm.



3 > TRANSTOCK  
Konfiguriert (z.B. mit 3 Seiten + Türen)



4 > TRANSTOCK  
Konfiguriert (z.B. mit 3 Seiten + 2  
Einlegeböden)



> TRANSTOCK  
Konfiguriert (z.B. mit 3 Seiten  
+ 1/2 Türe)

## Transtock Standardkonfiguration

TRANSTOCK H.1850		BASIS ABMESSUNGEN	
		1200/800	1250/640
1	2 SEITEN. 2 STÜRZE.	4 437 29 03	-
2	3 SEITEN. GITTERBODEN	4 437 31 03	4 437 11 03
3	3 SEITEN. GITTERBODEN. 2 TÜREN	4 437 32 03	-
	3 SEITEN. GITTERBODEN. 2 TÜREN + DECKEL	4 437 30 03	4 437 10 03
4	3 SEITEN. GITTERBODEN. 2 GITTEREINLEGEBODEN (FLACH)	4 437 33 03	4 437 13 03
	3 SEITEN. 2 TÜREN. DECKEL. BODEN UND 2 GITTEREINLEGEBODEN	4 437 35 03	4.437.15.03

ROLLWAGEN TYP	FLACHER GITTERFACHBODEN
1200 x 800	4 435 75 03
1250 x 640	4 435 87 03

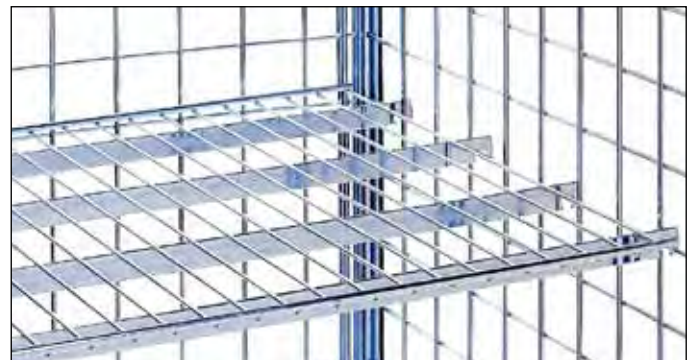

### AUSWAHL DER EINLEGEBODEN

Flacher Gitterfachboden.  
Masche: 35 x 165 mm.

ROLLWAGEN TYP	1/2 PLATTE VORNE
1200 x 800	4 435 63 03
1.250 x 640	4 435 85 03

ROLLWAGEN TYP	1/2 PLATTE VORNE MIT SCHWENKKLAPPE
1200 x 800	4 435 97 03



### Stärken

#### 1/2 Platte vorne

Die vorderen Schließplatten sind abnehmbar oder mit Hilfe eines Scharniersatzes am Rollwagen befestigt.

### ZUBEHÖR FÜR TRANSTOCK H.1850

#### 5 Zentrale Rolle

Für einen einfacheren Umgang mit Ihren Transtock Wagen. Durch dieses zusätzliche Element fällt das Drehen des Wagens leichter, da die 4 Eckräder drehend ausgeführt sind. Modell „Sandwich“ Ø 125 mm.



**MODEL SANDWICH Ø 125 MM.  
NICHT VERFÜGBAR IN KONFIGURATION MIT 3 SEITEN**

#### Feststellbremse

Einfach und ergonomisch gestaltet, bietet die Bremse eine von Lieferanten allgemein geschätzte Sicherheit. Beinhaltet ein Lenkpedal und zwei drehende Rollen mit weicher Bereifung.



**FESTSTELLBREMSE**

#### Rollen



**Drehrolle mit Bremse  
SANDWICH.**

Ø 125 mm.



**GUMMIROLLE**

Ø 160 mm.



**POLYAMIDROLLE**

Ø 160 mm.

		4 DREHEND	4 DREHEND DAVON 2 MIT BREMSE	2 DREHEND 2 FEST	2 DREHEND MIT BREMSE 2 FEST
Ø125 MM	SANDWICH			•	•
Ø160 MM	GUMMI	•	•	•	•
	POLYAMID	•		•	

## Zubehör für Transtock H.1850



### VERZINKTER GRIFF.

Waagrecht zu verschrauben:  
(2 Griffe je Wagen)  
Transtock L.800: **4.435.91.03**  
Transtock L.640: **4.435.92.03**  
Senkrecht zu verschrauben:  
(2 Griffe je Wagen)  
**4.435.92.03**



### DOKUMENTENHALTER 4.401.53.03

Zum Befestigen von Dokumenten, die dem Rollwagen beigelegt werden müssen (Lieferschein...)  
Genietete Befestigung auf der Blechplatte geschützt durch Elektrolytverzinkung.  
Nutzmaße: Breite 120x Höhe 140mm Ihrer Arbeitsgeräte.

## Individuelle Gestaltbare Platte und Eck- Stossfänger



### INDIVIDUELL GESTALTBARE 4.401.55.53

Durch diese Möglichkeit der individuellen Gestaltung können Sie Ihr Logo oder Ihre Marke anbringen, um die Geräte Ihres Geschäfts leichter erkennbar zu machen.



### ECK-STOSSFÄNGER: EIN SATZ MIT VIER TEILEN 4.495.97.58

Wenn Ihre Mitarbeiter die Rollwagen bewegen, besteht die Gefahr von Stößen gegen andere Flächen oder Geräte.

**Caddie** bietet Ihnen einen Schutz Ihrer Investitionen durch Stoßfänger, mithilfe derer die Lebensdauer Ihrer Arbeitsgeräte verlängert werden kann.

## Kupplung



### KUPPLUNG 4.435.89.03

Zur Bildung von Wagenzügen  
Gleichförmig verteilte Nutzlast  
Zulässige Geschwindigkeit: 4 km/h  
Verwendung auf gängigen Industrieböden  
Obligatorische Rollen: 2 fest und 2 drehbar

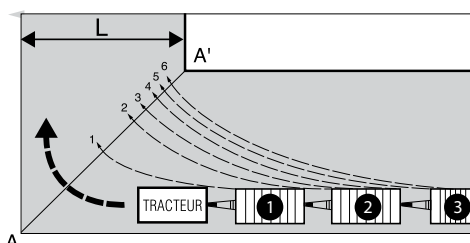

### ZUSAMMENSTELLUNG EINES WAGENZUGS 1200 X 800

BREITE L DES GANGS	DURCHLASS A A'	ANZAHL DER WAGEN
2M	2,8M	1
2,50M	3,5M	3
3M	4,25M	6

## *Kostengünstiges Lagern!*



Der Mangel an Lagerfläche kann in bestimmten Tätigkeitsbereichen negative Auswirkungen auf die Rentabilität haben. Platz gewinnen und den verfügbaren Raum optimal nutzen stehen daher in Ihrem Alltagsgeschäft stets an der Tagesordnung.

Lagerfläche ist ein rares Gut, und deshalb gilt es auch, jeden einzelnen Quadratmeter optimal zu nutzen. Wer **Caddie**® auswählt, entscheidet sich für eine **nachhaltige** und **handliche** Lösung, die darüber hinaus extrem **robust** ist.





Für eine stetige Verbesserung der Produktivität bietet **Caddie**® eine Reihe von **intelligenten** Lagerprodukten an. Unabhängig vom Tätigkeitsbereich können Waren verstaut und transportiert werden, der verfügbare Platz wird optimal genutzt und die Waren sind geschützt.

Modulierbare Lösungen und Standardmaße, stapelbare Lösungen, mit **Caddie**® stellen Lageraufgaben kein Problem mehr dar und Sie sparen darüber hinaus Geld.

## ZUSAMMENFALTBARE PALETTENKISTE

Besonders praktisch und modulierbar, ermöglicht das Angebot von **Caddie®** ein stabiles Aufeinanderstellen von offenen, aber auch zusammengelegten Kisten. Im leeren Zustand können die Tafeln in den Sockel eingelassen werden

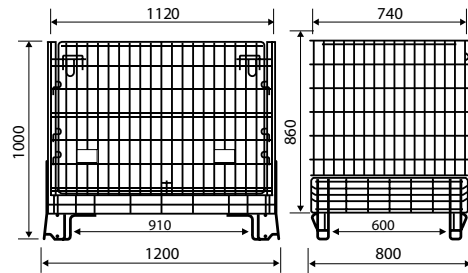

> 1 200 x 800 mm  
 Ref. 4 696 86 97  
 Option :  
 Individuell Gestaltbare Platte  
 Ref. 4.401.44.53  
 L.100 x H.56 mm.  
 Drehbare Rollen ø 100 mm  
 Satz mit 4 Rollen (vormontiert).

PALETTEN KISTE	KISTE	REFERENZ		GEWICHT IN KG	STAPELN		VOLUMEN IN DM <sup>3</sup>	MASCHEN		
		DECKEL	EINLEGEBODEN		STATISCH	TRANSPORT		BODEN	TAFELN	SEITEN
1 200 x 800	4 696 86 97	4 496 0203	4 496 09 03	51	3/1	1/1	720	110 x 30	145 x 55	120 x 30

### Stärken

#### Geeignete Abmessungen

Diese 1.200x800mm große Palettenkiste von **Caddie®** eignet sich für den Straßentransport oder als Lagerbehälter. Praktischerweise ist sie nach dem Zusammenklappen nur noch 305mm hoch, und bietet somit einen komfortablen Raumgewinn.

#### Leichter zugriff auf die Waren

Die Produkte sind auch in den gestapelten Kisten über eine breite Klappe zugänglich.

### Sicherheit

Die verstärkten Füße verleihen dieser ganz besonderen Lösung von **Caddie®** entsprechende Stoßfestigkeit.

## CADDIBOX CONTAINER

**Caddie®** bietet Ihnen exklusiv sein Spitzenprodukt **Caddibox®**, den Container für den schnellen Lagerumschlag an: **Einzelblock-Konstruktion**, sofort einsatzbereit.

**Einfach zu verstauen**, denn durch seine Abmessungen im Format einer 1/2 Palette werden vorhandene Lagerräume optimal genutzt.

**Wendig**, dank zweier integrierter fester Rollen und zweier drehender Rollen kann der Container von Hand bewegt werden.

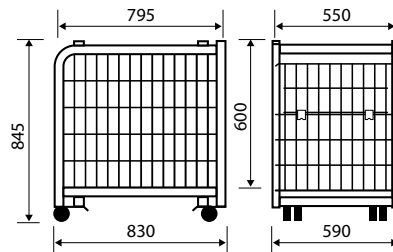

> CADDIBOX  
REF. 4 475 10 03

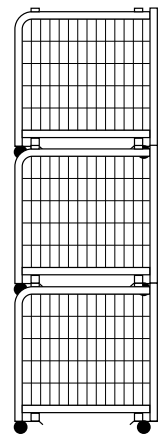

### Stärken

Einzelblockkonstruktion aus Stahlrohren und Stahlstangen.

Elektrolytzinkbeschichtung.

Maschen der Tafeln: 55 x 130 mm.

Maschen des Bodens: 35 x 185 mm.

Statisches Stapeln: 3/1, somit 1.200 kg pro Stapel.

Stapeln für den Transport: 1/1

Nutzvolumen: 288 dm<sup>3</sup>.

Leergewicht: 31 kg.

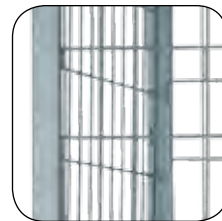

*Caddie bietet zahlreiche Lösungen an, die*



Unter Umschlag versteht man «jeden Vorgang zum Transportieren oder Stützen einer Last, für deren Anheben, Abstellen, Schieben, Ziehen, Tragen oder Verfahren ein Kraftaufwand von mehreren Arbeitskräften nötig ist.» Arbeitsrecht (Art. R.4541-2).

Für den Transport oder den internen Umschlag Ihrer Rohstoffe, Verbrauchsstoffe, Waren und Fertigprodukte unterstützt Sie **Caddie**<sup>®</sup>, um eine flüssigere und praktischere Logistik zu gewährleisten und erleichtert so den Warenumschlag, der mit weniger Aufwand verbunden ist.

Eine korrekte Ausstattung ist in zweierlei Hinsicht sinnvoll: man **erhöht die Produktivität** durch den erzielten Zeitgewinn bei der Ausführung dieser Arbeiten und man **schont die Angestellten**, indem man die tägliche Arbeit erleichtert.

*Bedürfnisse von jedermann erfüllen.*



Im Sinne der Kundenzufriedenheit hat **Caddie®** eine Produktreihe entwickelt, die gleichsam **handlich** und **ergonomisch** ist, und die sich speziell den Schwierigkeiten bei der Kommissionierung und dem Warenverhalten anpasst.

Die korrekte Organisation und die Zeitersparnis hängen jeweils von den eingesetzten Hilfsmitteln ab. Intelligente Konzepte für den Warenumsatz unterstützen die Mitarbeiter bei der Vorbereitung von Bestellungen, beim Umschlag und Transport der Waren.

### MODULO SERIE

#### Modulo 8 fester Korb

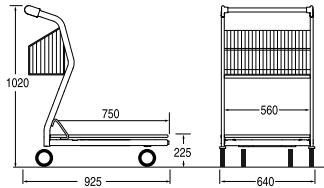

**Ref. 4 454 08 03**  
Abstand in eingeschobenem Zustand : 242 mm  
Zulässige Belastung : 250 kg

#### Modulo 8 schwenkbare obere Platte

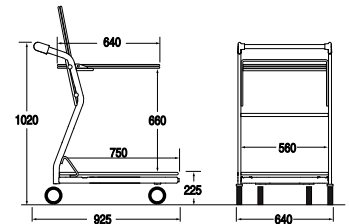

**Ref. 4 454 08 03**  
Abstand in eingeschobenem Zustand: 242 mm  
Zulässige Belastung : 250 kg

#### Modulo 2

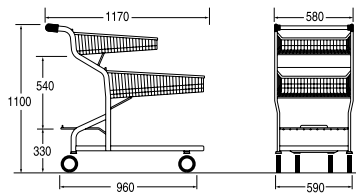

**Ref. 7 788 00 03**  
Abstand in eingeschobenem Zustand: 345 mm

#### Modulo 12

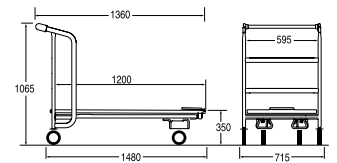

**Ref. 4 459 70 03**  
Abstand in eingeschobenem Zustand: 340 mm  
Zulässige Belastung : 350 kg

#### Modulo 11

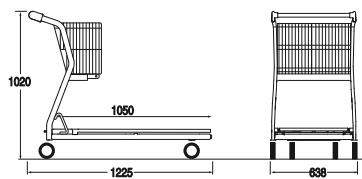

**Ref. 4 454 11 03**  
Abstand in eingeschobenem Zustand: 352 mm  
Zulässige Belastung : 250 kg

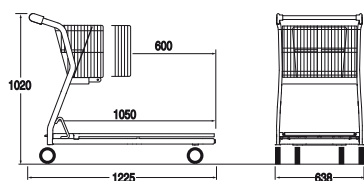



















**Ref. 4 454 11 03**  
Abstand in eingeschobenem Zustand : 352 mm  
Zulässige Belastung : 250 kg



#### Stärken

Modularität, Kapazität, Vielseitigkeit, Ergonomie, Sicherheit

# KOMMISSIONIERUNG

MODULO	Modulo 8 Fester Korb	Modulo 8 Obere Platte	Modulo 11	Modulo 12	Modulo 2
Grundausstattung	<b>44540803</b>	<b>44540803</b>	<b>44541103</b>	<b>44597003</b>	<b>77880003</b>
<b>WENDIGKEIT +</b>					
 Caddistar Rollen	Standard			-	Standard
 Gummirollen D160mm	-	-	-	Standard	-
 Feste hintere Rollen	Optional			-	-
 5 Rad	-	-	Optional	Optional Rolle für Rollsteig	-
 Roulstop2 Rollen	-	-	Optional	-	-
 Rolle ø 160 mm für Rollsteig	-	-	-	Optional	-
<b>ERGONOMIE +</b>					
 Individuell gestaltbarer Rundrohrgriff	Standard				
<b>MODULARITÄT +</b>					
 Fester Korb 27L	Standard	-	-	Optional	-
 Fester Korb 50L	-	-	Standard	-	-
 Fester Korb 50L und Kindersitzklappe	-	-	Optional	-	-
 Ausziehbarer Korb 45L von 75L	-	-	Optional	-	-
 2 Korb 38L und 55L	-	-	-	-	Standard
 Obere platte	-	Standard	-	-	-
 Gitterrohrplatte	Standard				-
 Holzlatte	Optional				-
 Unteres Gitter und Kastenablage hinten.	-	-	Optional	-	Standard
 Multifunktionsteil	-	-	-	-	Optional
<b>SICHERHEIT +</b>					
 Vordere Hemmfunktion	-	-	Optional	-	-
 Individuell gestaltbarer Fahnenmast mit Fahne	-	-	-	Optional	-

## DRIVE SERIE

### Caddie Drive

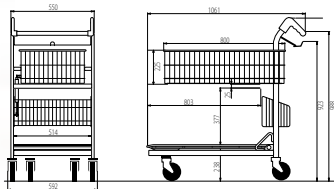

**Ref. 4 490 05 03**

Abstand in eingeschobenem Zustand: 300mm  
 10 eingeschobene Wagen: 3761mm  
 Kapazität: 235L  
 Zulässige Belastung Oberkorb : 60kg  
 Zulässige Belastung Unterkorb : 11,7kg  
 Zulässige Belastung Platte : 100kg



**OPTIMIERTE  
KAPAZITÄT**



**KOMPAKTHEIT**



**INDIVIDUELLE  
GESTALTUNG**

#### Stärken

Der Einkaufswagen **Caddie.Drive** wurde entwickelt, um die Vorbereitung der Bestellung zu begleiten und zu unterstützen, die Handhabung der Waren **ergonomischer** zu gestalten und Haltungsschäden zu vermeiden. **Der Zugriff** wird über den gesamten Vorgang hinweg optimiert.

Verbesserte **Manövrierbarkeit** während der gesamten Vorbereitung der Bestellung, von der Kommissionierung bis zur Übergabe auf dem Parkplatz.

Ausstattung	Standard	Option
<b>Referenz</b>	<b>4 490 05 03</b>	
<b>EFFIZIENZ und ERGONOMIE</b>		
Untere Plattform - Ablagevolumen 155L	●	
Schwenkbarer oberer Korb 67L	●	
Unterer Korb 13L	●	
Ladevolumen	<b>155L + 67L + 13L = 235L</b>	
3 Taschenhaken		●
Scannerhalter MOTOROLA MC17		●
Strichcode-Halter Wagen und Tasche	●	
<b>WENDIGKEIT</b>		
Seitliche Handhabung	●	
5. Rad		●
<b>SICHERHEIT</b>		
Rolle mit Bremse	●	
2. Rolle mit Bremse		●



**Scannerhalter  
Option**



**Oberer schwenkbarer Korb  
mit Dämpfungssystem.**



**Hintere Rollen  
mit Bremse.**



**5 Rad**



### KOMMISSIONIERUNG SERIE

## Erhöhter Korbwagen

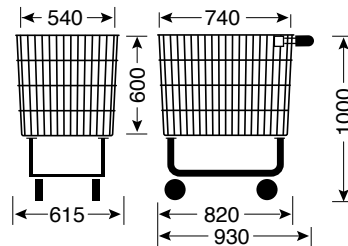

**Ref. 4 461 68 03**  
Gewicht: 27 kg

#### Stärken

Erhöhter Boden für einen leichteren Zugang zur Beladung. Kunststoffüberzogener Griff für eine optimale Handhabung. Drehende Rollen ø 125 mm.



#### Schreibtafel Ref. 4 499 26 03

Nutzmaße: Breite 240 und Höhe 305 mm. Mit Dokumentenklammer ausgeliefert.

## Korbwagen

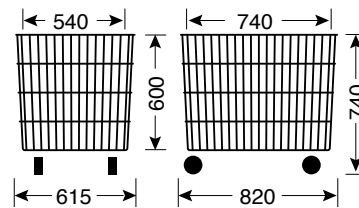

**Ref. 4 461 57 03**  
Gewicht: 15 kg

#### Stärken

Die Einzelblockkonstruktion aus Stahlstangen verleiht dem Korbwagen die entsprechende Stabilität. Seine Stahlstangen mit Elektrolytzinkbeschichtung und Klarlack sind für eine lange Lebensdauer ausgelegt.

## Sackkarren

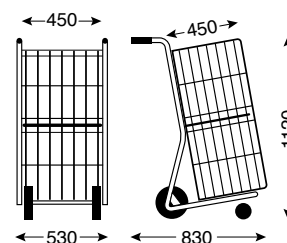

**Ref. 4 461 46 03**  
Gewicht: 27 kg

#### Stärken

Dieses Produkt von **Caddie®** bietet den Produkten guten Halt und Schutz durch drei geschlossene Seiten. Die Last lässt sich auf zwei Ebenen verteilen (ausklappbarer Einlegeboden), mit der Möglichkeit, verschiedene Warentypen aufzunehmen. Er ist besonders praktisch und bietet eine Konfiguration 2 in 1:

- Position Sackkarren: Auflage auf den beiden hinteren Rollen
- Position Wagen: Auflage auf den 4 Rollen

### KOMMISSIONIERUNG SERIE

#### Rollwagen ohne Korb

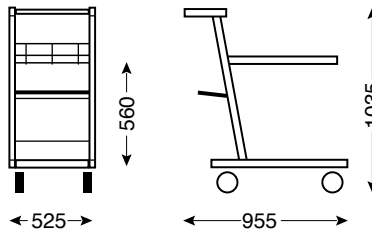

**Ref. 4 461 85 03**  
Gewicht: 24 kg



> 4.461.79.45



> 4.462.30.03

#### Stärken

**Caddie®** hat sich eine einfache und effiziente Lösung für die Benutzer ausgedacht:

2 feste Platten zur Aufnahme der **Caddie®** Körbe, von Behältern oder Kartons.

1 waagrechte Schreibplatte: 420 x 165 mm. Eine verschweißte Einzelblockkonstruktion mit rechteckigen Rohren. Eine schiefergraue Polyesterbeschichtung. Eine hervorragende Mobilität durch vier Drehrollen Ø 125mm.

#### Fascart

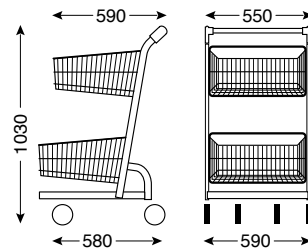

**Ref. 7 788 12 03**  
Gewicht: 18,5 kg

#### Stärken

2 Körbe zu je 40 Litern  
Für eine gleichmäßige Verteilung der Waren.  
Zusammenschiebbarer, kompakter und sehr wendiger Wagen.

Zinkbeschichtung + Klarlack.

4 Drehrollen ø 100 mm.

Gewicht: 18,5 kg

Abstand im eingeschobenen Zustand: 20 cm.

20 eingeschobene Wagen: 4,5 m. .

### MASTER INOX

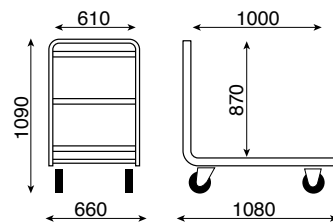

**Ref. 4 430 27 18**

#### Stärken

Durch die verwendeten Materialien eignet sich die Master Inox von **Caddie®** ganz besonders für den Umschlag von Waren, vor allem in Kühlkammern.  
Formstabiler Sockel.

## ROULSTAR SERIE

### Roulstar mit Platte

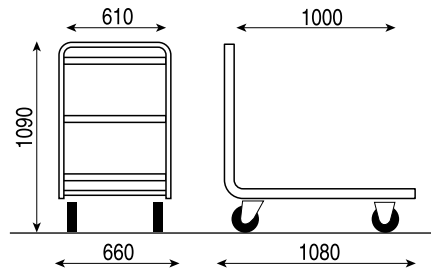

**Ref. 4 444 51 03**  
Gekörntes Holz

#### Stärken

Eine besonders robuste Wagenserie für den internen Warenumschlag;  
Vorbereitung von Bestellungen, Auffüllen von Regalen und Versorgung von Arbeitsplätzen.

Imprägnierte gekörnte Holzplatte.  
Struktur aus Ovalrohr.  
Gute Handhabung. Abgerundete Ecken.  
Gummirollen  $\varnothing$  160 mm. 2 feste und 2 drehende.

### Korbwagen Roulstar

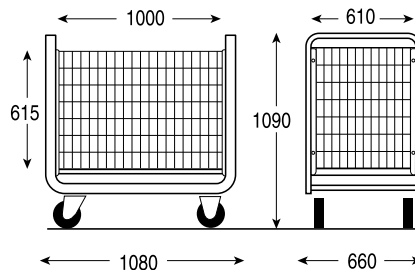

**Ref. 4 444 97 03**  
4 Seiten (1/2 Klappe vorne)  
Stangenboden

#### Stärken

Verzinkte Rohre und Stangen + wärmegehärteter Lack. Rollen  $\varnothing$  160 mm mit halbweicher Bereifung.  
Maschen-Tafeln: 45 x 35 mm. Zulässige Belastung: 300 kg. Kapazität: 400 dm<sup>3</sup>.

## ROULSTAR SERIE

### Roulstar Plattenträger

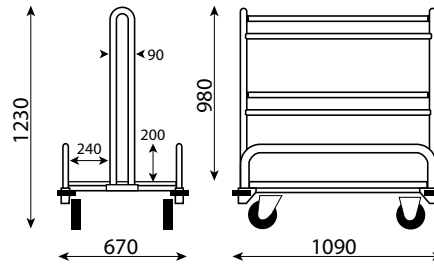

**Ref. 4 447 14 03**  
Gewicht : 48 kg

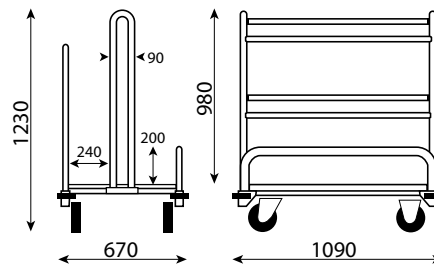

**Ref. 4 447 55 03**  
Gewicht : 57 kg

#### Stärken

Seine Rohrstruktur aus elektrolytverzinktem Stahl und Lack verleiht ihm eine außergewöhnliche Stabilität. Die Platte ist beweglich auf 4 Rollen Ø 160mm, davon 2 feste und 2 drehende, für optimale Handlichkeit. Diese robuste und zuverlässige Lösung bietet eine zulässige Belastung von 300kg je Wagen

### Zubehör für Roulstar Plattenträger



#### MAST MIT FAHNE

Trägt zum besseren Erkennen des Wagens bei und verhindert, dass dieser gestohlen wird. Individuell Gestaltbare Fahne je nach Marke (Option).

**4.499.58.97 Individuell Gestaltbar**  
**4.499.59.03 Neutral.**



#### PFANDSYSTEM

Ausstattung mit Pfandschloss. Diagonales oder reihenförmiges Verstauen. (Kostenvoranschlag auf Anfrage)

### WAHL DER ROLLEN



**Gummirollen mit halbweicher Bereifung**  
Eignet sich für alle Industrieböden.



**Gummirollen mit weicher Bereifung**  
Optional. Für unebene Böden.  
Die Geräuschbildung wird durch die Gummilauffläche gemindert. Besonders abriebfest.



**Polyamidrolle mit harter Bereifung**  
Standardmäßig auf den Wagen montiert  
verringert den Kraftaufwand beim Anfahren. Für glatte Böden.

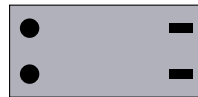

**2 feste Rollen.**  
**2 drehende Rollen.**  
Standardmäßige Ausrichtung.  
Präzise Lenkung bei verschiedenen Einsätzen.

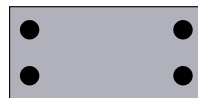

**4 drehende.**  
Besonders wendig auf kurzen Strecken.  
Erlaubt ein seitliches Bewegen des Wagens.

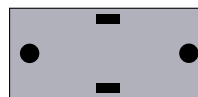

**2 drehende.**  
**2 feste.**  
Rautenförmige Montage für eine präzise Lenkung auf engstem Raum.  
Ermöglicht ein Drehen auf der Stelle.



**4 drehende.**  
**2 feste.**  
Hohe Stabilität und Wendigkeit für einen intensiven Einsatz unter hoher Belastung.

### Rollsockel Metall

	SOCKEL 600 X 400 4.498.69.03	SOCKEL 600 X 400 4.498.71.03	SOCKEL 715 X 810 4.407.81.03	SOCKEL 1200 X 800 4.437.52.03	SOCKEL 1250 X 640 4.437.50.03
ROLLEN	4 X Ø80mm 4 drehend Gummi	4 X Ø100mm 4 drehend polypropylen	4 X Ø100mm 2drehend/2fest polypropylen	4 X Ø125mm 2drehend/2fest sandwich	4 X Ø125mm 2drehend/2fest sandwich
KUPPLUNG	-	-	4.465.07.03	4.435.89.03	4.435.89.03
DEICHSEL	4.498.99.03	4.498.99.03	-	-	-



> SOCKEL 600x400  
Ref. 4 498 69 03



> SOCKEL 600x400  
Ref. 4 498 71 03



> SOCKEL 715x810  
Ref. 4 407 81 03



> SOCKEL 1200x800  
Ref. 4 437 52 03



> SOCKEL 1250x640  
Ref. 4 437 50 03

# LOGISTIK - AUFFÜLLEN VON REGALEN

*Ein intelligent gestaltetes Angebot von Caddie*



Das richtige Produkt zur richtigen Zeit am richtigen Ort mit dem richtigen Preis, und vor allem kein fehlendes Produkt!

Der Schritt des Auffüllens der Regale mit Produkten trägt wesentlich zur Einhaltung dieser Grundregel des Handels bei und optimiert die Leistung je Laufmeter.

Die Regalbestückung mit Produkten ist logistisch gesehen ein Bindeglied zwischen der Kommissionierung und dem Verkauf.

Die Verfügbarkeit der Waren in vollständiger **Autonomie** in den Regalen unter Einhaltung der Vorgaben in Bezug auf die Lage und die Präsentation. Diese Aufgabe sollte von den Angestellten mit einem bestimmten **Komfort** bewerkstelligt werden können.

# AUFFÜLLEN VON REGALEN

*sorgt für mehr Wirksamkeit im Alltag!*



Rasche Ausführung, bessere Arbeitsbedingungen und einfache Handhabung: **Caddie®** hat mit Erfindungsgabe an der Entwicklung der Produkte gearbeitet, um das Auffüllen der Regale oder das Entsorgen leerer Kartons zu optimieren.

Diese Produktreihe von **Caddie®** erleichtert zweifelsohne die Erfüllung dieser Aufgaben und verbessert darüber hinaus die Qualität der erbrachten Leistungen.

# LOGISTIK - AUFFÜLLEN VON REGALEN

## AUFFÜLLEN VON REGALEN SERIE

### Roll Standard

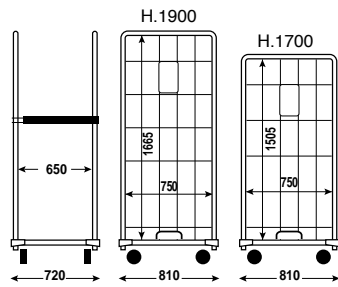

Ref. config. 4 495 12 97



SCHNELLIGKEIT



SICHERHEIT



QUALITÄT

#### Stärken

Besonders praktisch: die Tafeln lassen in einem einzigen **Caddie**® Roll verstauen, und die Sockel sind stapelbar. Beim Verstauen und bei Leerfahrten nehmen 12 Rollwagen **Caddie**® Standard den Platz von 2 Rollwagen ein. Sie sind für eine Belastung von 500 kg getestet.

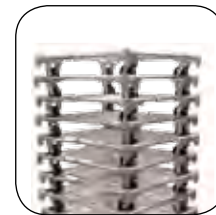

#### VERWENDUNG VON GABELSTAPLERN

Rollen	ø 100 mm	ø 125 mm
Bodenfreiheit	140 mm	170 mm
Durchgang zwischen den rollen	545 mm	520 mm

#### KONFIGURIERTE REFERENZEN

ROLL STANDARD Typ Höhe	ROLLEN Ø 100 MM. 2 FEST UND 2 DREHEND		
	Gesamthöhe (mm)	Gewicht (kg)	Referenz
H. 1 700 :	1675	28	4 495 12 03
H. 1 900 :	1875	30	4 495 17 03



Ref. 4 465 38 50



# AUFFÜLLEN VON REGALEN

## Caddie Auffüllen von Regalen

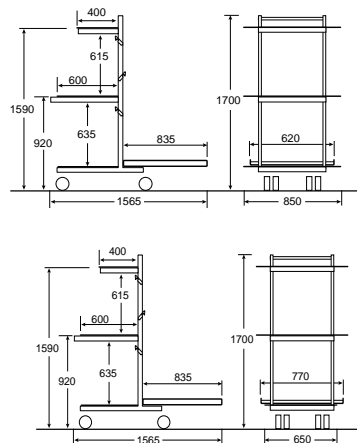

Ref.: 0 041 20 03 L.850  
0 041 30 03 L.650



**WENDIGKEIT**



**SICHERHEIT**

### Stärken

vordere untere Platte: 90 kg  
vordere mittlere Platte: 60 kg  
vordere obere Platte: 40 kg  
hintere Platte: 10 kg

Die zahlreich vorhandenen Stauräume tragen dazu bei, dass Ihre Gänge frei bleiben.  
Drei aufklappbare Platten auf der Vorderseite zum Auffüllen von Regalen

## Caddie.Ergoload

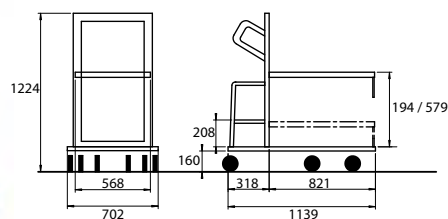

Ref.: 6 600 10 03 / 1 Regal mit fester Last von 40kg  
6 600 15 03 / 1 Regal mit fester Last von 80kg  
6 600 20 03 / 1 Regal mit fester Last von 120kg  
6 600 30 03 / 1 adjustable load surface,  
40kg, 80kg or 120kg



**KONSTANTE  
LASTSCHWELLE**



**ERGONOMISCHE  
GRIFFE**



**EINFACHE  
ZUSAMMEN-  
SCHIEBBARKEIT**

### Stärken

Ergoload, gestaltet unter Beachtung der Arbeitskomfortbereiche, Handhabung wird ergonomischer und vermindert dabei RSI. Optimierte Zugänglichkeit während der gesamten Auffüllung der Regale.  
Verbesserte Ergonomie dank einer festen optimierten Regalhöhe, um die richtige Arbeitshaltung zu fördern  
Äußere Abmaße : L x P x H : 702 x 1139 x 1267mm  
Höhe bei eingeklapptem Regal : 1481mm  
Abmaße des Regales : 568 x 811mm  
Eingeschobenem : 774mm 4 bewegliche Rollen, davon 2 mit Bremsen, zusätzlich 2 feste Rollen in der Mitte.

### SERIE. AUFFÜLLEN VON REGALEN

#### Rollwagen Leere Kartons

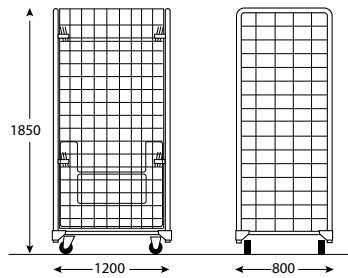

Ref. 4 437 70 03

#### Stärken

Die Lösung für das Einsammeln leerer Kartons und den Transport zur Recycling-Anlage. Die Seitenwände werden in den Ecken des Sockels eingelassen, die Maschengröße beträgt 150 x 290 mm. Die Rückseite wird mit den Seitenwänden mit Hilfe von 2 Schubriegeln befestigt. Die halbhohe Vorderseite verfügt über einen Ausschnitt mit absenkbarer Klappe und ermöglicht somit einen mühelosen Zugriff auf die am Boden des Rollwagens liegenden Kartons. Der Rollwagen verfügt über Rollen mit einem  $\varnothing$  von 100 mm aus Polypropylen.

#### Standardschreibpult

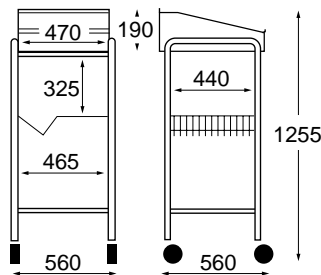

Ref. 4 465 98 45



#### Stärken

Lässt sich unter das Pult einziehen. Bildet eine ergänzende Arbeitsplatte. Oberfläche aus rutschfestem Gummi.

Einziehbares Tablett für Standardpult.  
Ref. 4 465 92 56

#### Stärken

Ein regelrechter Sekretär und dank der vier drehbaren Rollen, von denen zwei mit Bremsen bestückt sind, einfach zu verfahren. Er macht sich unentbehrlich.

#### Regale - ergonomische Plattform

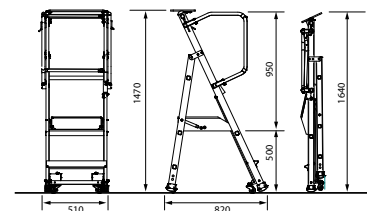

Ref. 6 610 10 03



PRAKTISCH



SICHERHEIT



LEICHTGÄNGIG

#### Stärken

4 Lenkrollen, breite Ablagemöglichkeit mit optimaler Höhe, rutschhemmende Stufe, breite gummierte Standfüße, platzsparend, automatische Radblockierung durch Öffnung der rechten Geländer, leicht.

## AUFFÜLLEN VON REGALEN

### Master Inox

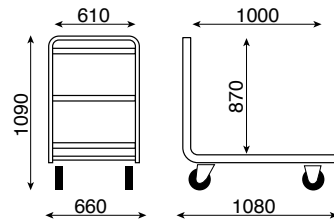

Ref. 4 430 27 18



QUALITÄT



SICHERHEIT



FESTIGKEIT



INOX

#### Stärken

Durch die verwendeten Materialien eignet sich der Master Inox von **Caddie®** ganz besonders für den Umschlag von Waren, vor allem in Kühlkammern

### Bactainer 180 L et 360 L

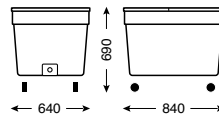

Ref. 4 465 28 50

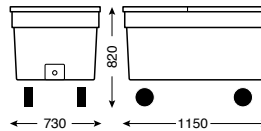

Ref. 4 465 38 50

#### Stärken

Aus lebensmitteleuglichem Polyäthylen.

Stapelbar in leerem Zustand.

100% wasserdicht. Mit abnehmbarem Deckel und Abflusstopf geliefert.

Sehr wendig. 2 Bock- und 2 Lenkrollen aus Polyamid.

### REINIGUNG



## Der Service !

### Mobile Reinigung

Diskrete Intervention am Standort unter Beachtung der Anforderungen für Qualität, Hygiene, Sicherheit, und Umwelt, die durch ein professionelles Team mit einer leistungsfähigen Flotte ausgeführt wird

### Reinigung & Desinfektion

Reinigungskampagne der Einkaufswagen, der Parkboxen, der Eintrittsbereiche, der Lager- und Parkbereiche in Abstimmung mit dem Geschäftsmanagement

### Instandhaltung & Reparatur

Ihr erfahrener Dienstleister und Ausrüster für Ersatzteile

### Generalüberholung

Ein Prozess zur Qualitätssicherung, der Kundenansprüche befriedigt und Ihre Investitionen schützt



Mobile Reinigung L



Mobile Reinigung XL



Mobile Reinigung XXL

## CADDIE SERVICE



## Der Service !

### Die Qualitätssicherung

Wir arbeiten kontinuierlich daran, unser Qualitäts- und Dienstleistungsniveau zu erhöhen. Unser Werk in Drusenheim verfügt über ein Qualitätssicherungssystem, das seit dem Jahr 2000 der internationalen Norm ISO 9001 entspricht.

### Die Normen

Die von CADDIE produzierten Einkaufswagen entsprechen, modellabhängig, den europäischen Normen NF EN 1929-1, EN 1929-2, EN 1929 3 und -4.

### Die Ersatzteile

Wählen Sie zur Instandsetzung Ihrer Einkaufswagen, nur Teile aus dem umfangreichen CADDIE-Original-Ersatzteilprogramm.

### Der Caddie Service

Unser geschultes Service-Team erfüllt Ihre Wartungsaufträge schnell und professionell, ohne den Tagesablauf des Geschäftes zu stören.



**Caddie®** - QUALITY SINCE 1928



Die  modernste





Serie auf dem Markt!





LOGISTIK

# Rudolf **TANNER** Handelsges.m.b.H.

A-2320 Schwechat, Haydnstraße 26

Tel.: +43 664 33 50 500 +43 664 45 61 015

E-Mail: [office@rtanner.at](mailto:office@rtanner.at),

Homepage: [www.rtanner.at](http://www.rtanner.at)



Quality since 1928

by



Die meisten unserer Modelle sind patentiert oder durch Markenmeldungen in Frankreich und im Ausland urheberrechtlich geschützt. Wir behalten uns das Recht vor, ohne Vorankündigung Änderungen an unseren Artikeln vorzunehmen, die wir als sinnvoll erachten.