

Standkammermaschinen

C 300

C 350

C 370

MULTIVAC Standkammermaschinen sind einfach zu bedienen, zu reinigen und zu warten. Sie bieten höchste Leistung auf kleinster Fläche und überzeugen ein ganzes Maschinenleben lang durch ihre Produktionsleistung und Packungsqualität. Aufgrund ihrer kompakten Abmessungen sind MULTIVAC Standkammermaschinen sehr flexibel einsetzbar. Dadurch sind sie eine ideale Verpackungslösung für Metzgereien, Käsereien, Restaurants, Hotels, Direktvermarkter, Supermärkte sowie für ein breites Spektrum an Konsumgütern.

Maschinenklassen

Welche Anforderungen haben Sie an Ihre Kammermaschine? Geringe Aufstellfläche? Maximale Leistung? Höchste Effizienz? MULTIVAC bietet ein einzigartig breites Maschinenprogramm, um Ihre Anforderungen auf ideale Weise zu erfüllen.

Die Tabelle zeigt nur einen Auszug aus dem MULTIVAC Kammermaschinen Portfolio, wir bieten auch kompaktere und leistungsfähigere Modelle an.



	Tischkammermaschinen	Standkammermaschinen	
		kompakt	groß
Modelle	C 70 C 100 C 200 C 250	C 300 C 350 C 370	C 400 C 800
Produktgröße	★ ★ ★ ★ ★	★ ★ ★ ★ ★	★ ★ ★ ★ ★
Produktionsvolumen	kleine Chargen	kleine bis mittlere Chargen	kleine bis mittlere Chargen
Automatisierbarkeit	★ ★ ★ ★ ★	★ ★ ★ ★ ★	★ ★ ★ ★ ★
Schutzbegasung	C 100, C 200, C 250	C 300, C 350, C 370	C 400, C 800

Vorteile

- Sichere Verarbeitung von unterschiedlichsten Beutelmaterialeien
- Hohe Siegelnahtqualität durch bewährtes MULTIVAC Siegelssystem
- Robuste und langlebige Konstruktion
- Kammerdeckel aus Edelstahl mit Sichtfenster aus Sicherheitsglas
- Einfache und sichere Bedienung
- Direkte Messung des Vakuums durch Vakuumsensor
- Digitale Elektroniksteuerung MC 06 mit Auto-Stopp-Funktion, sanfter Belüftung, Vakuum-Schnellstopp und 29 Produktspeicherplätzen
- Individuell wählbare Ausstattung mit Vakuumpumpen
- Optional mit einer Schutzgaseinrichtung ausstattbar
- Hygienegerechtes Design und hochwertige Materialien für einfachste Reinigung
- Komplett washdownfähig
- Siegelschienen, Einlegeplatten und Schrägeinsätze sind ohne Werkzeug für die Reinigung herausnehmbar
- Prüfung durch die Deutsche Gesetzliche Unfallversicherung (DGUV)
- Alle Kammermaschinen tragen das GS-Prüfsiegel

Die große Packungsvielfalt

Eine Beutelverpackung kann im Lebenszyklus eines Produktes unterschiedlichste Aufgaben erfüllen. Entsprechend vielfältig sind ihre Einsatzbereiche. Sie schützen vor mechanischen und Umgebungseinflüssen, verlängern die Haltbarkeit von Produkten und erfüllen unterschiedlichste Anforderungen von logistischen Ketten.

Lebensmittel

- Verkaufspackungen
- Reifepackungen für Fleisch und Käse zur kontrollierten Reifung und Reduzierung von Reifeverlusten
- Lagerpackungen zur hygienischen und verlustfreien Lagerung von Produkten zwischen räumlich oder zeitlich getrennten Prozessschritten (z. B. Kaliberware für Slicer)
- Transportpackungen für den hygienischen und verlustfreien Transport von Produkten

Industrie- und Konsumgüter (Non-Food)

- Verkaufspackungen
- Transportpackungen für den sicheren und effizienten Transport von Produkten
- Prozesspackungen für den innerbetrieblichen Transport von Halbzeugen zwischen räumlich oder zeitlich getrennten Prozessschritten

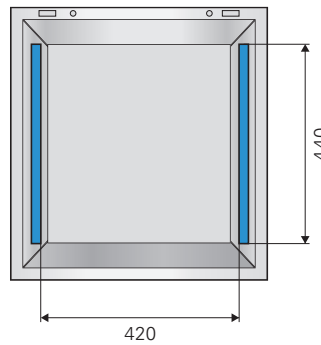
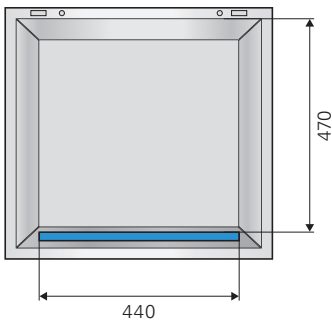

C 300

- Kompakteste Standkammermaschine von MULTIVAC
- Hohe Taktleistung
- Doppelnaht-Trennsiegelung als Standardausstattung
- Ausstattbar mit Vakuumpumpen bis zu 63 m³/h
- Ausstattbar mit Schutzgas-einrichtung für MAP-Packungen

C 350

- Zwei Siegelschienen bieten mehr Flexibilität, insbesondere für das Verpacken mehrerer kleiner Produkte
- Doppelnaht-Trennsiegelung als Standardausstattung
- Ausstattbar mit Vakuumpumpen bis zu 63 m³/h

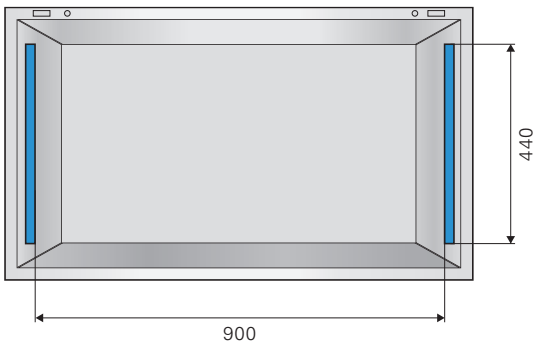

C 370

- Besonders großer Siegelschi-
nenabstand für lange Produkte,
z.B. ganze Fische, Salamistan-
gen, etc.
- Doppelnaht-Trennsiegelung als
Standardausstattung
- Ausstattbar mit Vakuumpumpen
bis zu 150 m³/h

Einfache Bedienung

Steuerung MC-Serie

Die digitale Elektroniksteuerung MC ist einfach und intuitiv bedienbar. Hierfür wird eine leicht zu reinigende Folientastatur mit LCD-Display eingesetzt. Auf dem sicher ablesbaren Display werden alle Prozessschritte übersichtlich dargestellt. Mit 18 einstellbaren Bediensprachen sind die MULTIVAC Kammermaschinen weltweit sicher zu bedienen.

Die Auto-Stopp-Funktion ermöglicht selbst ungeübten Bedienern perfekte Verpackungsergebnisse. Beim Erreichen des optimalen Vakuums wird der Evakuierprozess automatisch beendet und der nächste Verpackungsschritt gestartet. Dabei setzt MULTIVAC für die Ermittlung der Vakuum- und Schutzgaswerte einen hochwertigen und sehr präzisen Sensor ein.

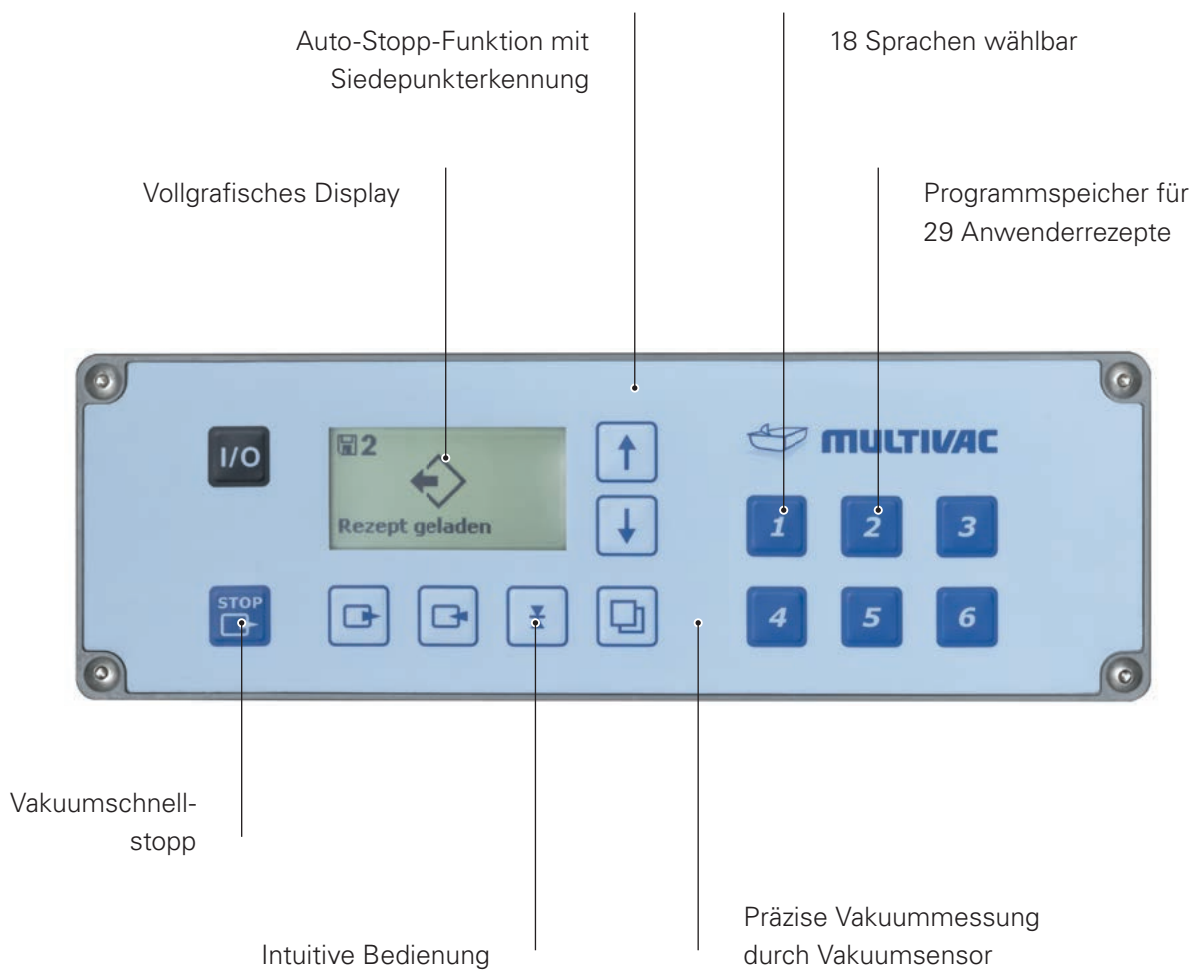

Ausstattung und Optionen

MULTIVAC Kammermaschinen sind für eine maximale Packungsqualität ausgelegt. Aufgrund ihres breiten Spektrums an Ausstattungsoptionen können die Maschinen perfekt auf das Packgut und die Verarbeitung unterschiedlichster Beutelmaterien ausgelegt werden.

Für die perfekte Anpassung an Ihren Produktions- und Verpackungsprozess bieten wir vielfältige Ausstattungsoptionen und gewährleisten damit eine maximale Ausbringung.

Zubehör

MULTIVAC entwickelt und produziert wichtiges Zubehör für Ihre Kammermaschine selbst, wie beispielsweise Schrumpfeinrichtungen, Trockeneinrichtungen, Fahrgestelle, Einfüllhilfen, etc.. Auf diese Weise können wir für jede Komponente erstklassige Qualität gewährleisten und sicherstellen, dass sich die einzelnen Module nahtlos in das Gesamtsystem einfügen.



^ Beuteaufblasgerät BA1



^ Schrumpftank SE 60



^ Fleischgabel



C 300

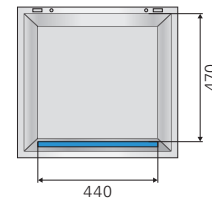

Standkammermaschine

Ausstattung

Länge der Siegelschiene (nutzbar) in mm	1 x 440
Kammertiefe / -breite in mm	470
Anzahl der Siegelschienen	1 x vorne
Kammerhöhe in mm	• 160 o 230
Sichtfenster aus Sicherheitsglas	•
Vakuumpumpe in m ³ /h	o 40 o 63
Anschluß für externe Vakuumpumpe	o
Maschinenmaße B x T x H (bei geschlossenem Deckel) in mm	550 x 660 x 900
Maschinenmaße B x T x H (bei geöffnetem Deckel) in mm	550 x 660 x 1.390
Gewicht in kg	160
Absaugdrossel	o
Schutzgaseinrichtung	o inkl. Beuteklemmung

Siegelvarianten

Doppelnah-Trennsiegelung	•
Doppelnah-Siegelung	o
Einfachsiegelung	-
Einfachsiegelung oben und unten	o
Doppelnah-Siegelung oben und unten	o
Spannung	3 x 400 V, 50 Hz 3 x 220 V, 60 Hz

Zubehör

Schrägeinsatz	•
Beutelaufblasgerät (BA 01)	o
Fleischgabel	o
Schrumpftank (SE 60)	o
Gasmischer	o

• Standard | o Option



C 350

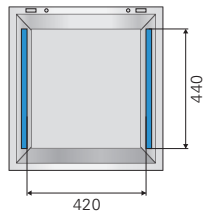

C 370

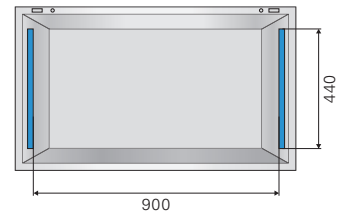

2 x 440	2 x 440
430	900
1 x links, 1 x rechts	1 x links, 1 x rechts
160	160
•	•
o 40 o 63	o 63 o 100 o 150
o	o
690 x 590 x 1.020	1100 x 585 x 900
690 x 590 x 1.390	1100 x 585 x 1.340
160	200
o	o
o	o
inkl. Beutelklemmung	inkl. Beutelklemmung
•	•
o	o
-	-
o	o
o	o
3 x 400 V, 50 Hz 3 x 220 V, 60 Hz	3 x 400 V, 50 Hz 3 x 220 V, 60 Hz
•	•
o	o
o	o
o	o
o	o

Rudolf **TANNER** Handelsges.m.b.H.

A-2320 Schwechat, Haydnstraße 26

Tel.: +43 664 33 50 500 +43 664 45 61 015

E-Mail: office@rtanner.at,

Homepage: www.rtanner.at